

Габаритные размеры.

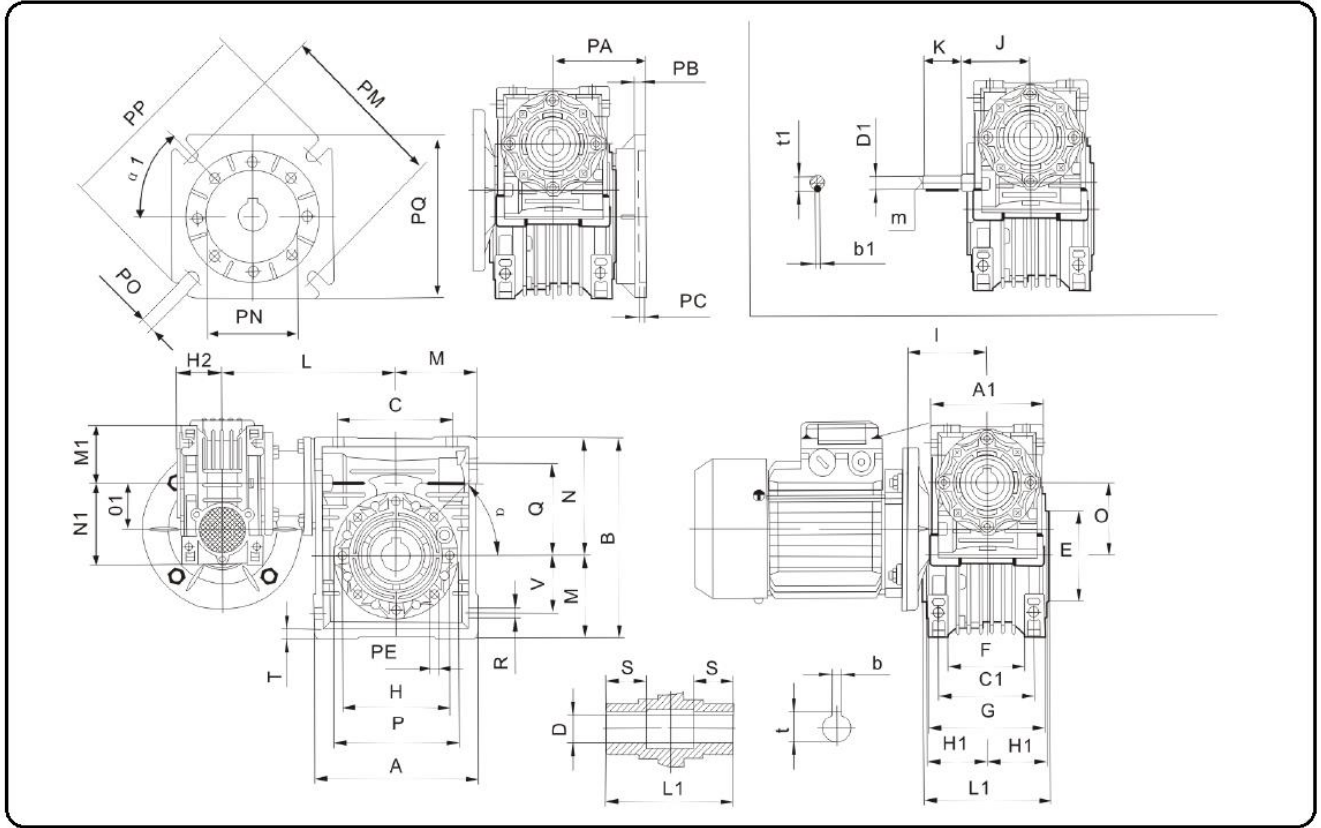

RVE	A	A1	B	C	C1	D(F7)	D1(δ6)	E(H8)	F	G	H	H1	H2	I	J	K	L	L1	M	M1	N	N1	O	O1	P
030/040	100	80	121.5	70	60	18(19)	9	60	43	71	75	36.5	29	55	51	20	121	78	50	40	71.5	57	40	30	87
030/050	120	80	144	80	70	25(24)	9	70	49	85	85	43.5	29	55	51	20	128	92	60	40	84	57	50	30	100
030/063	144	80	174	100	85	25(28)	9	80	67	103	95	53	29	55	51	20	143	112	72	40	102	57	63	30	110
040/075	172	100	205	120	90	28(35)	11	95	72	112	115	57	36.5	70	60	23	168	120	86	50	119	71.5	75	40	140
040/090	206	100	238	140	100	35(38)	11	110	74	130	130	67	36.5	70	60	23	185	140	103	50	135	71.5	90	40	160
050/110	252.5	120	295	170	115	42	14	130	-	144	165	74	43.5	80	74	30	222.5	155	127.5	60	167.5	84	110	50	200
063/130	292.5	144	335	200	120	45	19	180	-	155	215	81	53	95	90	40	250.5	170	147.5	72	187.5	102	130	63	250
063/150	340	144	400	240	145	50	19	180	-	185	215	96	53	95	90	40	275	200	170	72	230	102	150	63	250

RVE	Q	R	S	T	V	PA	PB	PC	PE	PM	PN(H8)	PO	PP	PQ	α	α1	b	b1	t	t1	m	Kg
030/040	55	6.5	26	6.5	35	67(97)	7	4	M6x8(n=4)	75	60	9(n=4)	110	110	45°	45°	6(6)	3	20.8(21.8)	10.2	-	3.9
030/050	64	8.5	30	7	40	90(120)	9	5	M8x10(n=4)	85	70	11(n=4)	125	110	45°	45°	8(8)	3	28.3(27.3)	10.2	-	5.0
030/063	80	8.5	36	8	50	82(112)	10	6	M8x14(n=8)	150	115	11(n=4)	180	142	45°	45°	8(8)	3	28.3(31.3)	10.2	-	7.8
040/075	93	11	40	10	60	111	13	6	M8x14(n=8)	165	130	14(n=4)	200	170	45°	45°	8(10)	4	31.3(38.3)	12.5	-	12.0
040/090	102	13	45	11	70	111	13	6	M10x18(n=8)	175	152	14(n=4)	210	200	45°	45°	10(10)	4	38.3(41.3)	12.5	-	16.0
050/110	125	14	50	14	85	131	15	6	M10x18(n=8)	230	170	14(n=8)	280	260	45°	45°	12	5	45.3	16.0	M6	39.2
063/130	140	16	60	15	100	140	15	6	M12x21(n=8)	255	180	16(n=8)	320	290	45°	22.5°	14	6	48.3	21.5	M6	55.0
063/150	180	18	70	18	120	155	15	6	M12x21(n=8)	255	180	16(n=8)	320	290	45°	22.5°	14	6	53.5	21.5	M6	91